

BEDIENUNGSANLEITUNG DIESELLOKOMOTIVE VOSSLÖH G6

Instructions for use diesel loco Vossloh G6 · Notice d'utilisation locomotive diesel Vossloh G6
Istruzioni per l'utilizzo della loco Vossloh G6 · Manual de instrucciones de la locomotora Diesel Vossloh G6
柴油火车头Vossloh G6使用说明书 · Gebruiksaanwijzing locomotief Vossloh G6 · Instrukcja obsługi lokomotywy
Инструкция по эксплуатации Тепловоз · Návod k použití lokomotivy

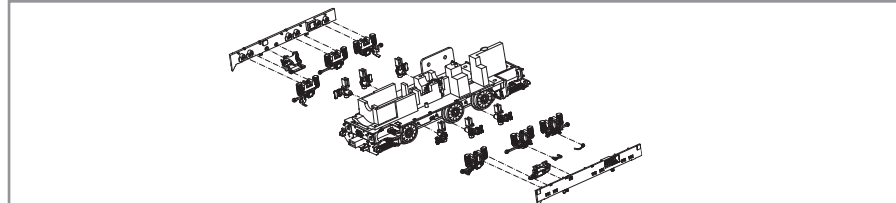
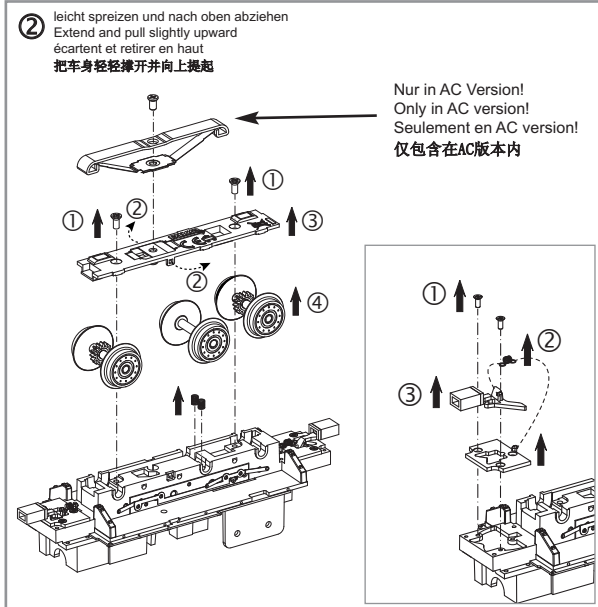
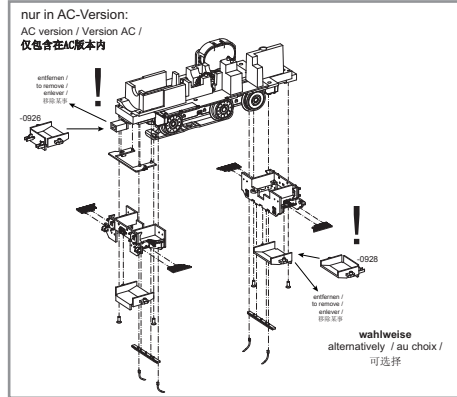
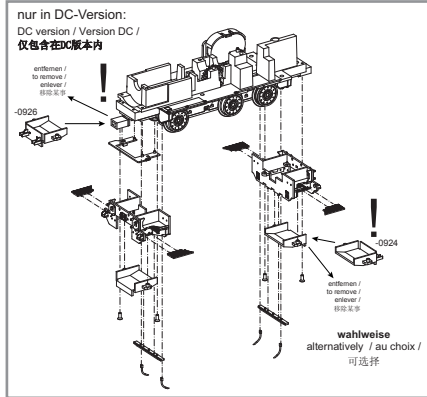

包装及说明书内包含重要信息, 请保留备用

PluX22

52650 Gleichstrom
52651 Wechselstrom

0-12 V
0-16 V

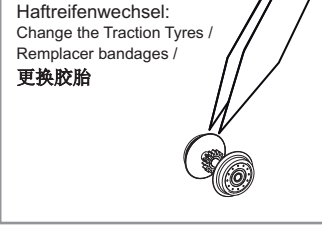
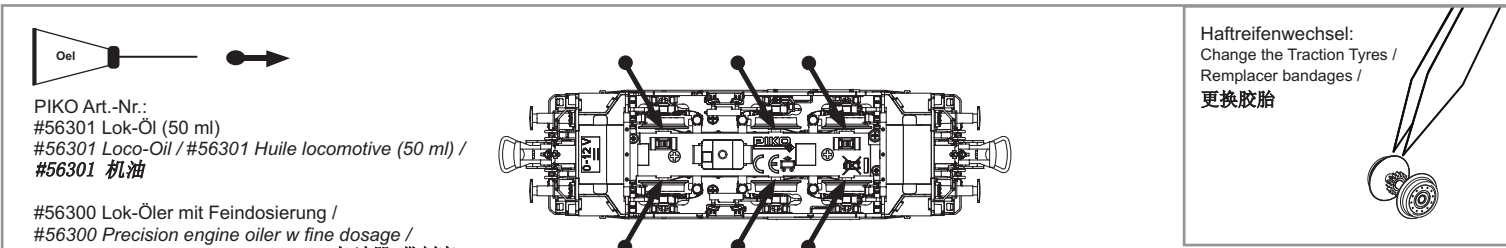
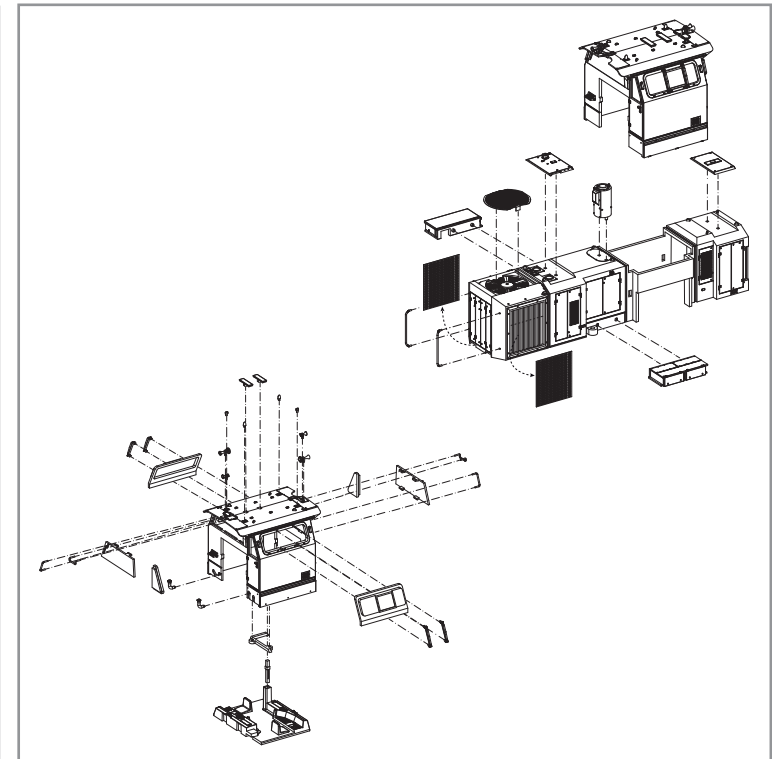
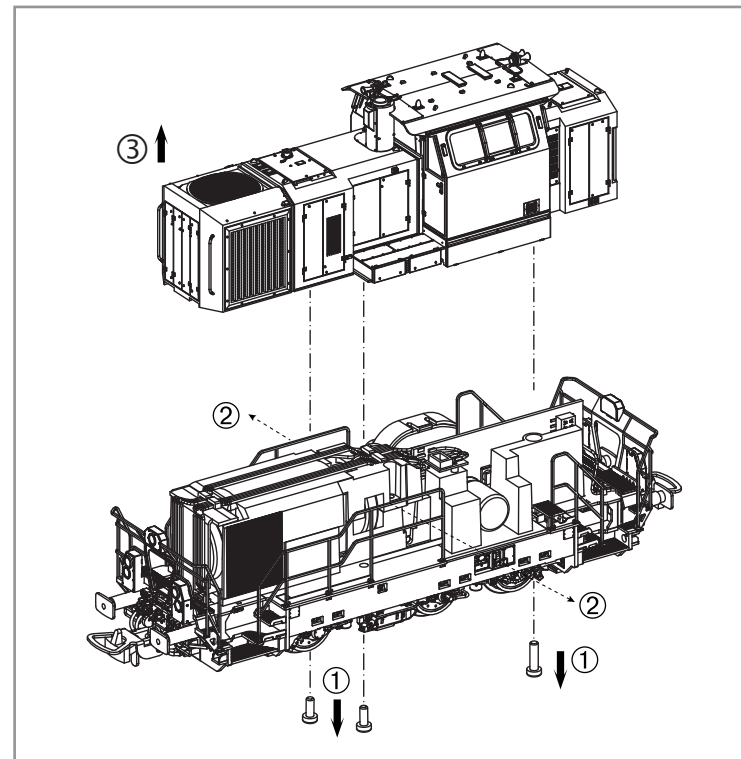
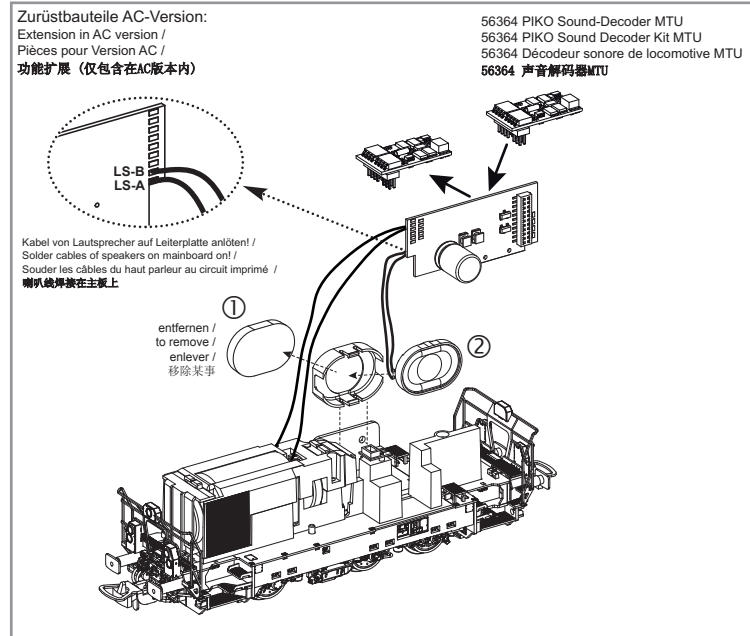
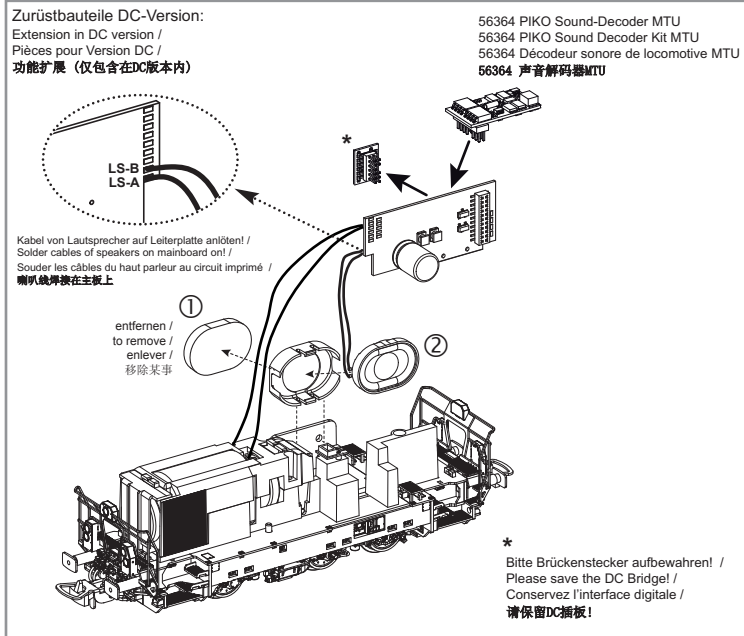

Ölen Sie bei häufigem Fahrbetrieb die Achslager mit einem Tropfen harz- und säurefreiem Nähmaschinenöl! Wir empfehlen, die Lok ca. 25 min je Fahrtrichtung ohne Belastung einlaufen zu lassen, damit das Modell einen optimalen Rundlauf und eine gute Zugkraft erhält. Bitte beachten Sie, daß der einwandfreie Lauf des Modells nur auf sauberen Schienen gewährleistet ist.

If used frequently, oil the wheelsets with a drop of non-resinous, acid-free sewing machine oil! In order to achieve the best possible running and traction properties, it is advisable to run the locomotive in for 25 minutes forwards and 25 minutes in reverse without load. Clean rails are essential for good performance.

Si utilisation fréquente, huilez régulièrement avec une goutte d'huile fine pour machine à coudre. Nous vous conseillons un rodage complet de 25 min dans chaque sens pour un roulement optimal. Il est conseillé de nettoyer régulièrement vos rails pour un bon fonctionnement.

Se usate la loco frequentemente, oliare il set di ruote con una goccia non resinosa di olio per macchine da cucire privo di acidi! Al fine di ottenere le migliori caratteristiche di funzionamento e trazione, si consiglia di far funzionare la locomotiva, senza carico, per 25 minuti in senso orario ed altri 25 minuti in retromarcia. Per un'ottima performance è essenziale la pulizia dei binari.

Si realiza un uso frecuente, engrase los ejes con una gota de aceite mineral libre de ácidos y resinas! Aconsejamos dejar circular la locomotora durante 25 minutos en ambas direcciones, sin carga, para que la locomotora alcance una buena tracción y un óptimo rodaje. Por favor, tenga en cuenta que la locomotora solo circulará bien sobre vías limpias.

如果经常使用, 可以在车轮上加上不含树脂、非酸性机油! 为保证车的最佳行驶和牵引性能, 我们建议前后方向变换行驶, 每个方向每次行驶25分钟。请注意, 只有清洁干净的轨道上才能保证此模型行驶顺畅。

Breng, bij regelmatig gebruik, op de wagenassen een druppeltje hars- en zuurvrije naaimachineolie aan!

W przypadku częstego używania należy wpuścić kroplę oleju maszynowego nie zawierającego żywic i kwasu!

После длительной эксплуатации локомотива следует смазать подшипники двигателя и передаточного механизма, используя для этой цели в небольшом количестве техническое масло.

Prosím mazaňte při častější jízdě sady kol kapkou oleje na šici stroje!

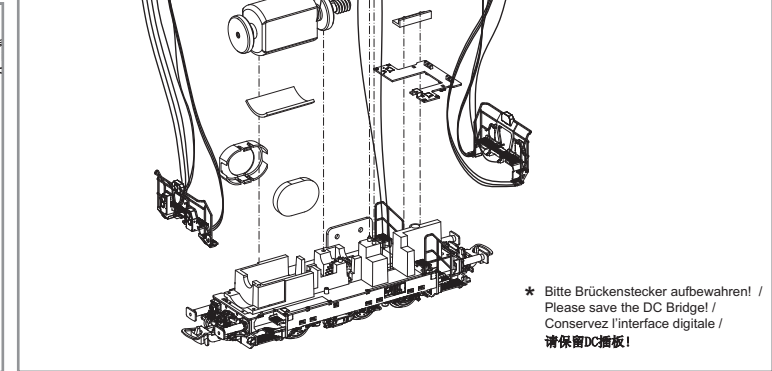
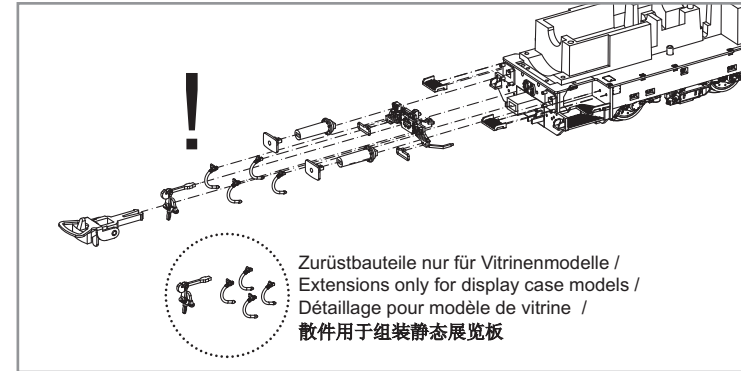
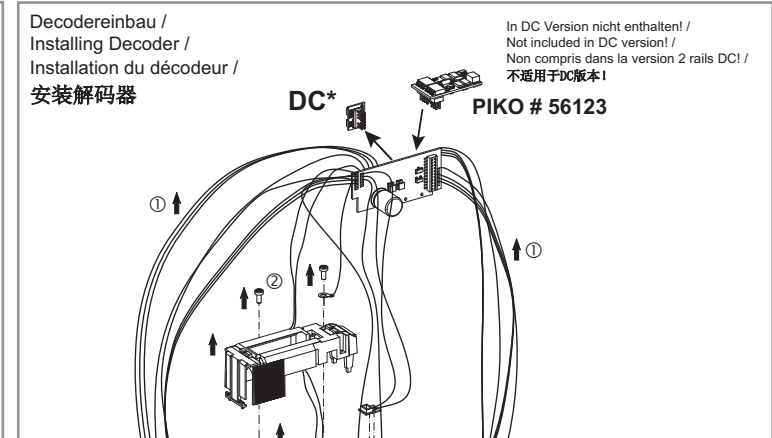
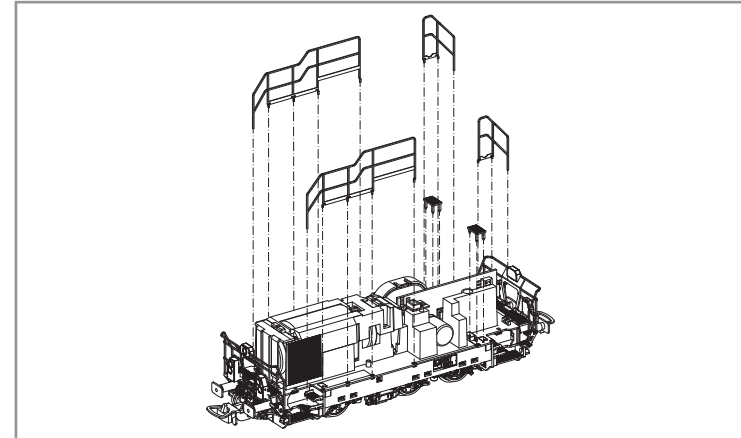

Hinweis nur für DC-Version:
Die Funk-Entstörung der Anlage ist mit dieser Lokomotive sichergestellt, wenn der üblicherweise im Gleis-Anschlussstück eingebaute Kondensator eine Kapazität von mindestens 680 Nanofarad aufweist.

Note only for DC version:
With this locomotive interference will not occur if the condenser normally fitted in the track connection section has a minimum capacity of 680 nano farads.

Conseil que en CC version:
Cette locomotive est équipée d'un filtre anti-parasite. Un condensateur placé habituellement dans les joints des rails présente une capacité minimale de 680 nF.

Nota solo DC versione:
Con questa locomotiva Interferenze non occorre, se il condensatore normalmente montato nella traccia della sezione di connessione, ha un minimo di capacità di 680 nF.

Nota solamente C.C. versión:
El sistema antiparasitario de la instalación está asegurado con esta locomotora si se utiliza, como es habitual, un tramo de vía de conexión con un condensador de como mínimo 680 nanofaradios.

仅限于DC车:
如果安装在轨道联接器部分的电容器有至少680nF, 则车头不会发生电磁干扰。

Aanwijzing DC version:
De ontstoring van jouw modelspoorweg is bij het gebruik van deze locomotief gegarandeerd, wanneer de normaal gesproken in het railsaansluitstuk ingebouwd condensator een capaciteit van minimaal 680 nanofarad heeft.

Wskazówka DC:
Ochrona przeciwzakłócenia urządzeń elektronicznych jest zapewniona w tej lokomotywie o ile kondensator wbudowany w część doprowadzającą prąd ma pojemność co najmniej 680 nF.

Обратите внимание DC:
Для подавления радиопомех от работающего электродвигателя, в соот-ветствии с еждународным законодательством, все модели PIKO оснащены специальным конденсатором.

Upozornění DC:
Odrůšení Vašeho kolejistě je s touto lokomotivou zajištěno, pokud má obvykle do kolejového nástavce zabudovaný kondesátor kapacitu minimálně 680 Nanofaradů.



ERSATZTEILE VOSSLOH G6

Spare parts · Pièces détachées · Parti di ricambio · Repuestos · 配件 · Reserveonderdelen · Części zamienne · Запасные части · Náhradní díly

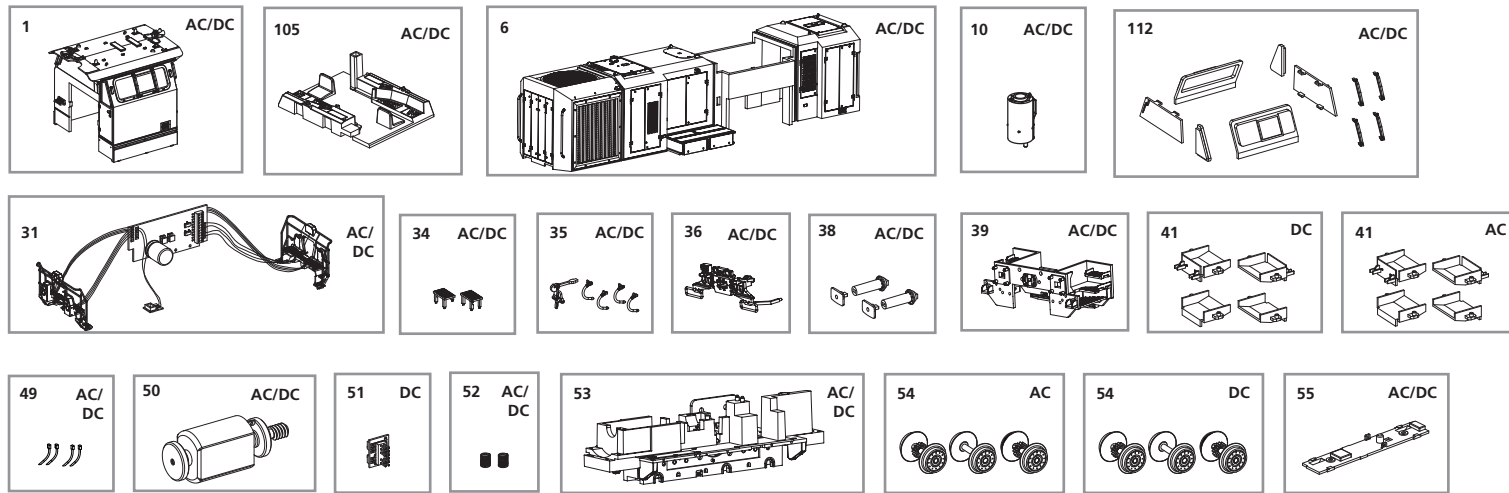

Bei Ersatzteilanforderung bitte immer die vollständige Ersatzteil-Nr. angeben.
Please order the wanted spare part with the complete spare part item number. · 订购配件时请附上完整的配件号码
Pour commander des pièces de rechange, ne pas oublier de donner le Numéro d'Article de la pièce demandée.

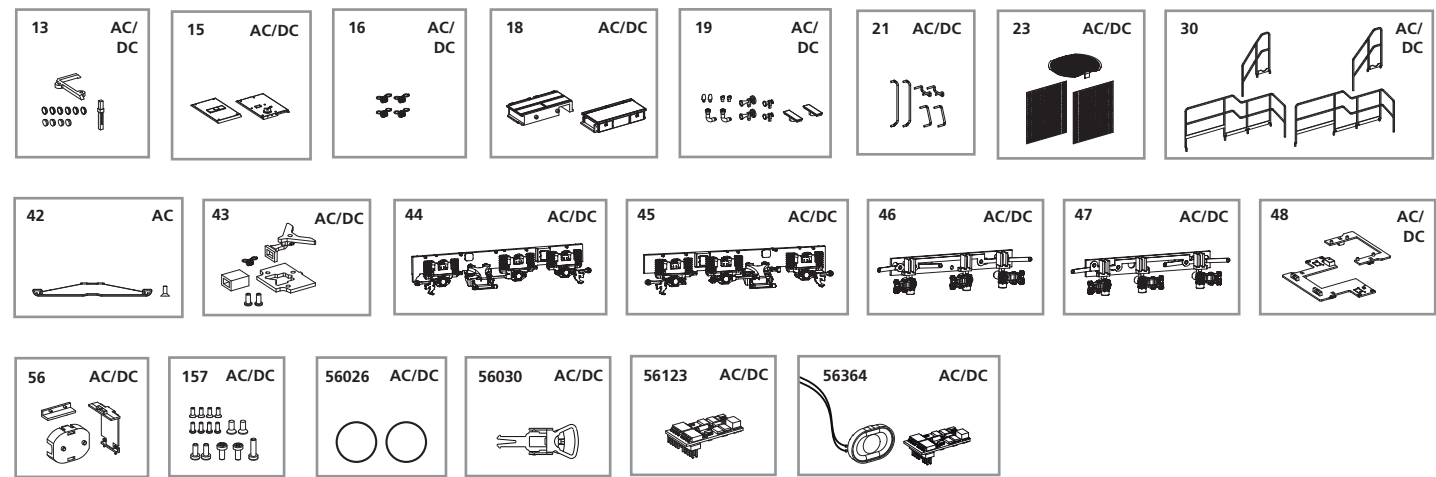

ET-Nr.:	Bezeichnung:	Description:	Désignation:	Descrizione:	Descripción:	PG*
52650-01	Führerhaus komplett	Driver cab complete	Cabine complète	Cabina macchinista	Cabina completa	14
52650-105	Führertisch mit Leuchtstab	Driver's board w light bar	Poste de conduite avec conduit d'éclairage	Postazione di lavoro del macchinista ed insegna luminosa	Mesa del maquinista con barra de luces	8
52650-06	Gehäuse komplett	Body complete	Caisse complète	Carrozzeria completa	Carrocería completa	13
52650-10	Auspuff	Exhaust	Echappement	Scarico	Escape	7
52650-112	Fenster	Windows	Fenêtre	Finestrini	Ventana	11
52650-13	Leuchtstäbe / Linsen	Light bars / Lens	Conduit lumière / lentille	Insegne luminose/lenti	Barras difusoras de luces / lentes	7
52650-15	Deckel Gehäuse vorne / hinten	Cover Body front / rear	Couvercle caisse avant / arrière	Copertura carrozzeria anteriore/posteriore	Tapa de carrocería delante / detrás	7
52540-16	Kupplungsfeder (4 Stck.)	Spring (4 pcs.)	Ressorts d'attelage (4 pcs)	Molle (4 pezzi)	Muelle de enganche (4 u.)	6
52650-18	Batteriekasten rechts / links	Battery box right / left	Armoires a batterie droite/gauche	Vano batteria destra/sinistra	Caja de baterías derecha / izquierda	7
52650-19	Kleinteile Führerhaus	Small parts for Driver cab	Détaillage cabine	Piccoli particolari per cabina macchinista	Partes pequeñas de la cabina	9
52650-21	Handstangen	Handrails	Mains montoires	Corrimano	Pasamanos	9
52650-23	Gitter Gehäuse	Air Grid for Body	Rambarde caisse	Aereatore	Caja de la rejilla	8
52650-30	Handlauf Längsseite	Handrail long side	Main courante longue	Corrimano fiancata laterale	Pasamanos lado largo	11
52650-31	Leiterplatte komplett mit Bühne + Geländer	PCB double light complete w pedal plate + railing	Platine complète avec passerelle et rambarde	Circuito stampato completo di Piattaforma e ringhiera	Placa electrónica completa con plataforma + barandilla	16
52650-34	Tritt links / rechts	Step left / right	Marche gauche / droite	Gradino destra/sinistra	Peldaño izquierdo / derecho	7
52650-35	Bremsschläuche / Kuppelhaken	Brake / Hook	Cablot de frein / attelage	Freno/gancio	Manguera de freno / Gancho de enganche	6
52650-36	Pufferbohle	Buffer beam	Boisseau de tampon	Raggio di Respingente	Viga de la topera	8
52650-38	Puffer	Buffer	Tampon	Respingente	Topera	6
52650-39	Aufstieg Bühne	Pedal plate - front+rear	Marche de passerelle	Piattaforma di accesso	Plataforma de acceso	9
52650-43	Kupplungsschacht, Abdeckung, Feder	Coupler box, Cover, spring	Boitier d'attelage, couvercle, ressort	Scatola ganci, copertura e molla	Cajetín de enganche, tapa, muelle	8
52650-44	Rahmen Seitenteil	Chassis plate	Châssis latéral	Piastra telaio	Parte lateral del chasis	9
52650-45	Rahmen Seitenteil mit Schleuderschutz	Chassis plate w pipe	Châssis latéral avec dispositif anti enrayage	Piastra telaio con diffusore	Parte lateral del chasis con protector del extractor	10
52650-46	Isolierplatte links	Isolation plate - left	Plaque isolante gauche	Piastra di isolamento- sinistra	Placa aislante izquierda	9
52650-47	Isolierplatte rechts	Isolation plate - right	Plaque isolante droite	Piastra di isolamento - destra	Placa aislante derecha	9
52650-48	Umlauf Kabelhalter vorne / hinten	Holder - front + rear	Support câbles avant + arrière	Supporto cavo - anteriore + posteriore	Soporte de cable delante / detrás	7
52650-49	Sandfallrohre	Sand pipes	Sablières	Diffusori sabbia	Tube del arenero	6
52650-50	Motor	Motor	Moteur	Motore	Motor	13
96444-52	Feder (Rahmen), 2 Stck.	Spring (Frame), 2 pcs.	Ressorts (châssis), 2 pcs	Molla (2 pz)	Muelle (marco), 2 u.	5
52650-53	Rahmen mit Zahnräder	Frame w gears	Châssis avec roues dentées	Supporto con ingranaggi	Marco con ruedas dentadas	14
52650-55	Getriebeabdeckung unten	Frame cover-zinc chassis	Carter inferieur	Copertura telaio in zinco	Tapa inferior de la transmisión	7
52650-56	Lautsprecherhalter, Kabelhalter, Halter Leiterplatte	Speaker holder, Holders	Support haut-parleur, supports câbles	Altoparlante, supporto cavo e circuito stampato	Soporte de altavoz, soporte de cables, soporte de placa electrónica	7
52650-157	Schraubenset (15-tlg.)	Set of screws (15 pcs.)	Set de vis (15 pcs)	Set di viti (15 pezzi)	Set de tornillos (15 u.)	7
	ET aus unserem Standard-Programm	Spare parts standard range	Pièces détachées standard	Pezzi di ricambio standard	Repuestos de nuestro programa standard	
56026	Haftreifen (10 Stck.)	Rubber tire (10 pcs.)	Bandages (10 pcs)	Anelli di attrito (10 pezzi)	Aros de adherencia (10 u.)	
56030	Kupplung, vollst. (2 Stck.)	Coupling (2 pcs.)	Attelage (2 pièces)	Gancio completo (2 pezzi)	Enganche completo (2 u.)	
56123	Decoder PluX22	Decoder PluX22	Décodeur PluX22	Decoder PluX22	Decoder PluX22	
56364	PIKO Sound-Decoder MTU	PIKO Sound Decoder Kit MTU	Décodeur sonore PIKO MTU	Kit Sound decoder Piko MTU	Decoder de sonido PIKO MTU	
DC Version	52650-41	Abdeckung Kupplung - DC	Coupler Cover - DC	Carénage attelage - CC	Copertura ganci - CC	8
	59740-51	Brückenstecker	DC Bridge	Interface digitale - CC	Ponte corrente continua - CC	8
	52650-54	Radsätze (3 Stck.) - DC	Wheelset (3 pcs.) - DC	Roues - CC (3 pcs)	Set ruote (3 pezzi) - CC	11
	52651-41	Abdeckung Kupplung - AC	Coupler Cover - AC	Carénage attelage - CA	Copertura ganci - CA	8
	59380-42	Schleifer mit Schraube - AC	Slider w screw - AC	Frotteur avec vis - CA	Supporto con vite - CA	10
	52651-54	Radsätze (3 Stck.) - AC	Wheelset (3 pcs.) - AC	Roues - CA (3 pcs)	Set ruote (3 pezzi) - CA	11

*Preisgruppe *price category *Catégorie de prix *Categoria prezzi *Grupo de precio

ET-Nr.:	说明:	Beschrijving:	Opis:	Описание:	Popis:	PG*
52650-01	驾驶室组件	Machinistenhuis compleet	Kabina Maszynisty	Кабина машиниста	Kabina strojvedoucího komplet	14
52650-105	驾驶室-带灯柱	Bedieningstablau met lichtleider	Pulpit sterowniczy z listwą oświetleniową	пульт с светящийся жезл	Stanoviště strojvedoucího osvětlené	8
52650-06	车身组件	Behuizing compleet	Obudowa kompletna	Корпус	Karoserie komplet	13
52650-10	排气管	Uitlaat	Wydech	выхлоп	Výfuk	7
52650-112	窗户	Vensterglas	Okna	окно	Zasklení	11
52650-13	灯柱/灯镜	Lichtleiders / lampglazen	Światłowodowy / soczewki	светящийся жезл / чечевица	Světla	7
52650-15	盖子-车身-前/后	Luiken huid voor-/achterzijde	Pokrywa obudowy przód / tył	Крышка корпуса	Kapota přední	7
52540-16	弹簧 (4个)	Koppelingsveren (4 stuks)	Sprężynka sprzęgu (4 sztuki)	рессора (4 штука)	Pružina spřáhla (4 ks)	6
52650-18	电池箱-右/左	Accukisten rechts / links	Skrzynki akumulatorów	ящик аккумуляторной батареи	Schránka na baterie pravá / levá	7
52650-19	小零件-驾驶室	Kleine onderdelen machinistenhuis	Małe elementy do kabiny maszynisty	часть	Doplňky na kabinu	9
52650-21	扶手	Handrails	Poręcze	рукоятка	Madla	9
52650-23	网格-车身	Luchtrooster voor behuizing	Siatka osłaniająca	решётка	Mřížky karoserie	8
52650-30	扶手-长-侧面	Handrailing zijkant	Barierki dłuższa strona	Боковые поручни	Zábradlí podélné	11
52650-31	电路板组件-双灯-带脚踏板+栏杆	Printplaat compleet met bordes en handrailing	Kompletna płytka z podestem + poręcz	печатная плата, комплектный	Tištěná destička s osvětlením a kabelem	16
52650-34	脚踏 左/右	Opstaprede links / rechts	Stopień lewy/prawy	ступенька	Schůdky levé / pravé	7
52650-35	刹车/钩子	Remslangen / koppelhaken	Przewody chamulcowe / haki	рукав / крючок	Brzdové hadice / hák	6
52650-36	缓冲器座	Bufferbalk	Część zderzaka	брус	Nárazníková deska	8
52650-38	缓冲器	Buffer	Zderzak	буфер	Nárazníky	6
52650-39	脚踏板-前+后	Opstapreden bordes	Stopień podest przód/tył	лестница	Výdechy	9
52650-43	挂钩盒, 盖子, 弹簧	Koppelingsschacht, afdekplaat, veer	Oslona sprzęgu, sprężyna	Шахта сцепки (3 деталей)	Šachta spřáhla, kryt, pružina	8
52650-44	底架挡板	Chassis zijplaat	Rama część boczna	рама боковая часть	Rám boční	9
52650-45	底架挡板-带管子	Chassis zijplaat met veerpakketten	Rama część boczna z rurką	рама боковая часть с устройством для защиты от бокового охрания	Rám boční s protisklizovou ochranou	10
52650-46	绝缘板-左	Isolatieplaat links	Płytką izolująca lewa	теплоизоляционная плита	Izolační deska levá	9
52650-47	绝缘板-右	Isolatieplaat rechts	Płytką izolująca prawa	теплоизоляционная плита	Izolační deska pravá	9
52650-48	支撑板-前+后	Kabelhouders voor-/achterzijde	Mocowanie przewodów przód / tył	циркуляция жила кабеля, спереди / позади	Konzola kabelu přední dolní	7
52650-49	沙管	Zandpijpen	Rurka piasecznicy	опорная труба	Pískovač	6
52650-50	马达	Motor	Silnik	Мотор	Motor	13
96444-52	弹簧-底盖 (2个)	Veer (chassis), 2 stuks	Sprężyna (rama), 2 sztuki	рессора (рама) (2 штука)	Pružina rámu, 2 kusy	5
52650-53	底架	Chassis met tandwielen	Rama z kołami zębatymi	рама с зубчатое колесо	Rám s ozubením převodovky	14
52650-55	底盖	Afdekplaat onderrzijde chassis	Pokrywa przekładni dolna	крышка внизу	Kryt převodovky spodní	7
52650-56	喇叭座, 支撑架	Luidsprekerhouder, kabelhouders, houder printplaat	Gniazdo głośnika, uchwyt przewodów, uchwyt płytki	держатель, жила кабеля, держатель для печатная плата	Držáky reproduktoru, kabelu a tištěné destičky	7
52650-157	螺丝 (15个)	Set schroeven (15-delig)	Zestaw śrub (15 części)	Набор винтов (15 шт)	Sada šroubků (15 ks)	7
	备用零件的标准范围:	Reserveonderdelen uit ons standaard leveringsprogramma	Części zamienne z programu standardowego	Запчасти от наших стандартных	Náhradní díly z našeho standardního programu	
56026	胶胎 (10个)	Antislipbanden (10 stuks)	Gumki przyczepnościowe (10 sztuk)	Антипробуксовочные резинки	Bandáže (10 ks)	
56030	挂钩 (2个)	Koppeling (2 stuks)	Sprzęg, kpl. (2 szt.)	Сцепки в сборе (наб. 2)	Spojka kompletní (2 ks)	
56123	解码器 PluX22	Decoder PluX22	Decoder PluX22	Декодер PluX22	Dekodér PluX22	
56364	比高声音解码器MTU	PIKO sound decoder MTU	PIKO sound decoder MTU	Звуковой модуль MTU	PIKO zvukový dekodér MTU	
DC Version	52650-41	DC挂钩	Afdekking koppeling - DC	Крышка - DC	Kryt spřáhla - DC	8
	59740-51	DC插板	Brugstekker - DC	Плата перемычки - DC	Elektrický můstek - DC	8
	52650-54	DC轮组 (3个)	Wielstel - DC (3 stuks)	Колесная пара (3 шт) - DC	Dvojkolí (3 ks) - DC	11
	52651-41	AC挂钩	Afdekking koppeling - AC	Крышка - AC	Kryt spřáhla - AC	8
	59380-42	AC滑动车-带螺丝	Contactcleper met schroef - AC	Ползунок с винтом - AC	Sběrač se šroubem - AC	10
	52651-54	AC轮组 (3个)	Wielstel - AC (3 stuks)	Колесная пара (3 шт) - AC	Dvojkolí (3 ks) - AC	11

*价格表 *Priscategorie *Grupa cenowa *ценовая категория *Cenová skupina